

**BATTIPAV**™

MACCHINE PER EDILIZIA | MACHINES FOR BUILDING

*Benton*®  
Dynamics

**Benton**®



*Máquinas para construcción  
e industria*



# BASIC<sup>plus</sup>



**TOPE DIAGONAL** Tope diagonal regulable desde 45° a 90°.



**CORTE** en cualquier punto.



# Cortadora manual para cerámica BASIC Plus

## Cortadora manual para cerámica BASIC Plus



Cortadora manual para cerámica.



VÍDEO DEMOSTRACIÓN

Código	Mod	Longitud máx corte recto	Longitud máx corte diagonal	Corte 90°	Rodel	Dimensión envase	Kg	€/Ud
<b>2040</b>	BASIC PLUS 40	400 mm	280 x 280 mm	4-12 mm	Ø 15x6x1,5mm	635x170x100 mm	4,1	88,00
<b>2050</b>	BASIC PLUS 50	500 mm	350 x 350 mm	4-12 mm	Ø 15x6x1,5mm	735x170x100 mm	4,7	104,00
<b>2060</b>	BASIC PLUS 60	600 mm	420 x 420 mm	4-12 mm	Ø 15x6x1,5mm	835x170x100 mm	5,2	112,00

## Accesorios para cortadora manual para cerámica BASIC Plus

	Descripción	Código	Uds.	Peso	€/Ud
	Kit de rodeles 15 x 6 x 1,5 mm	<b>2009</b>	<b>6</b> PCS	0,2	11,00 cada rodel
	Expositor para cortadoras manuales de cerámica	<b>K25</b>	<b>1</b> PC	23,4	480,00



# LEGGERA

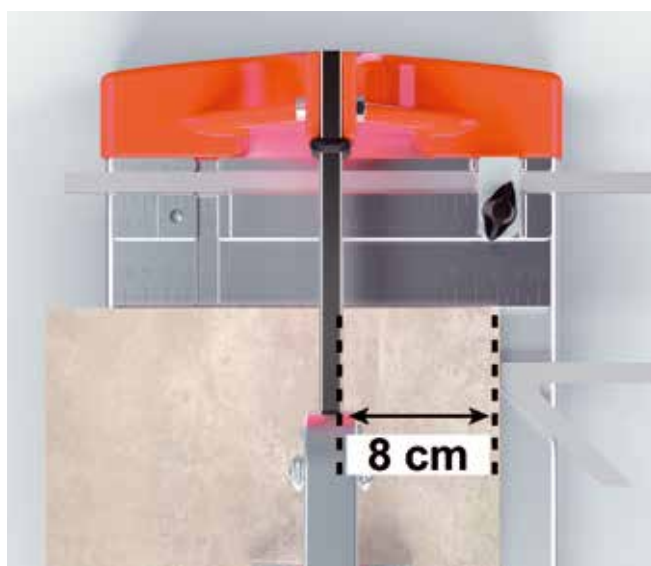

**CORTE RECTO** Regla cuadrada con lectura directa para cortes rectos.

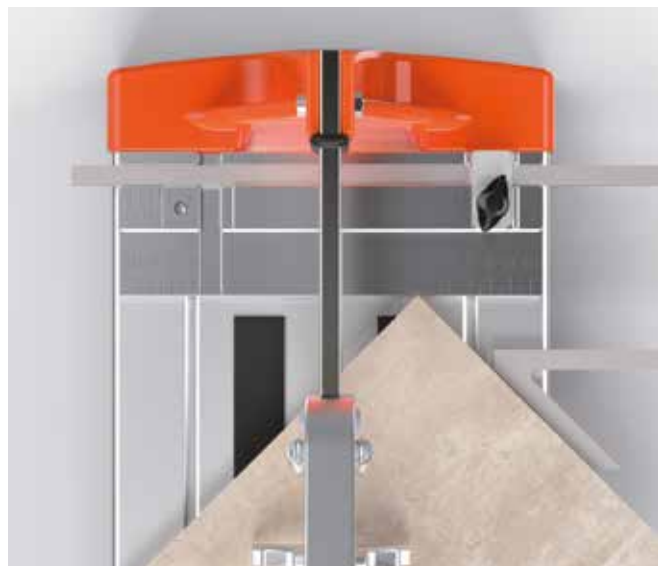

**CORTE DIAGONAL** Regla cuadrada con lectura directa para cortes diagonales.





# Cortadora manual para cerámica **LEGGERA**

# 100% ALUMINIUM

Nueva cortadora de azulejos profesional para cortes diagonales y rectos sobre baldosas cerámicas y de gres porcelánico en monococción.

Carro de aluminio con dos rodamientos de bolas regulables para un deslizamiento perfecto y máxima precisión. Peso súper ligero, para una máxima portabilidad.



**ESTRUCTURA** Tirante de aluminio para conseguir la máxima rigidez y ligereza al mismo tiempo.



**SISTEMA "QUICK START"** Carro provisto de muelles que mantienen el mango siempre preparado para cortar.



**CARRO - GUÍAS** Carro provisto de dos rodamientos de bolas regulables para un deslizamiento perfecto y máxima precisión.



## Cortadora manual para cerámica LEGGERA

\*Carro con 2 rodamientos de bolas ajustables.



### SISTEMA "QUICK START"

El carro está provisto de muelles que hacen que el mango siempre preparado para cortar.

### SOBRIEDAD y EFICACIA

Su aspecto sobrio de LEGGERA conserva todo lo necesario para cortar con la máxima precisión.



### PORTABILIDAD MÁXIMA



Sistema de extrusión de aluminio patentado por BATTIPAV: peso Súper Ligero.



VIDEO DEMOSTRACIÓN

Código	Mod	Longitud max corte recto	Longitud máx corte diagonal	Corte 90°	Rodel	Dimensión envase	Kg	€/Ud
6601E	Leggera 67	670 mm	470 x 470 mm	4-15 mm	Ø 15x6x1,5mm	1004x295x280 mm	8,0	225,00
6900E	Leggera 92	920 mm	650 x 650 mm	4-15 mm	Ø 15x6x1,5mm	1260x295x280 mm	11,6	290,00
61300E	Leggera 137	1370 mm	965 x 965 mm	4-15 mm	Ø 15x6x1,5mm	1704x295x280 mm	14,7	370,00

## Accesorios para cortadora manual para cerámica LEGGERA

	Descripción	Código	Uds.	Peso	€/Ud
	Kit de rodeles 15 x 6 x 1,5 mm	2009	<b>6</b> PCS	0,2	11,00 cada rodel
	Expositor para cortadoras manuales de cerámica	K25	<b>6</b> PCS	23,4	480,00
	Bolsa de transporte para cortadora Leggera	68510I	<b>1</b> PC	3,5	120,00

**BATTIPAV**<sup>TM</sup>

MACCHINE PER EDILIZIA | MACHINES FOR BUILDING

# *SUPER PRO EVO*

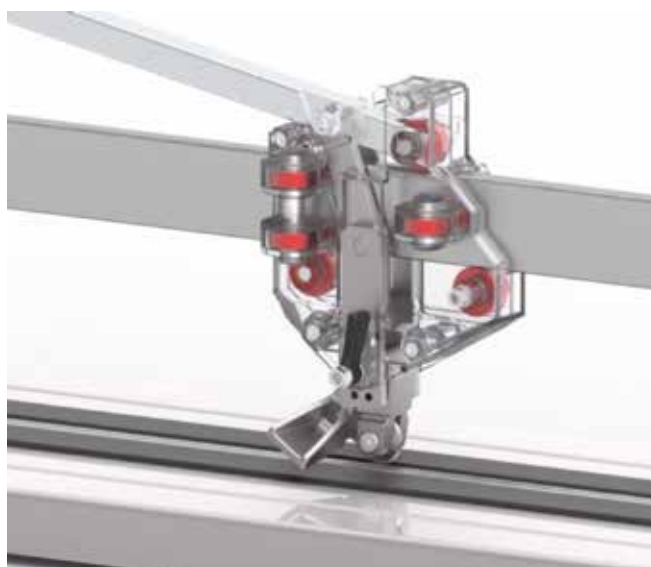

**CARRO** Desplazado con 9 rodamientos de bolas, 4 de las cuales son regulables para asegurar un deslizamiento perfecto y máxima precisión.



**SOPORTE BALDOSA** Fabricado en aluminio con una escala milimétrica muy visible.



## Cortadora manual profesional para cerámica Super Pro EVO



### CORTES DIAGONALES

Regla cuadrada con lectura directa para **cortes diagonales**.



### CORTES RECTOS

Regla cuadrada con lectura directa para **cortes rectos**.



### SISTEMA DE CORTE POR EMPUJE

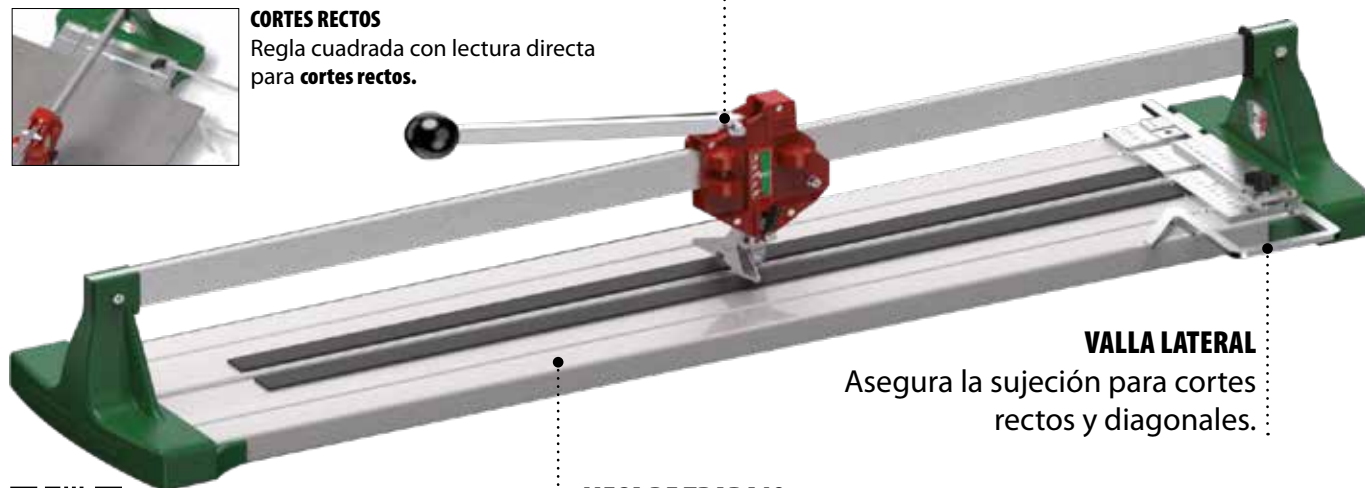

### VALLA LATERAL

Asegura la sujeción para cortes rectos y diagonales.

### MESA DE TRABAJO



En acero perfilado y acolchado, con línea de corte en acero inoxidable.



VÍDEO DEMOSTRACIÓN

Código	Mod	Longitud max corte recto	Corte 90°	Rodel	Dimensión envase	Kg	€
3565	Super Pro Evo 60	650 mm	5 - 19 mm	Ø22x6,1x4,7 mm	1000x290x190 mm	9,6	290,00
3590	Super Pro Evo 90	900 mm	5 - 19 mm	Ø22x6,1x4,7 mm	1250x290x190 mm	11,2	380,00
35125	Super Pro Evo 125	1250 mm	5 - 19 mm	Ø22x6,1x4,7 mm	1600x290x190 mm	13,7	445,00

## Accesorios para cortadora manual para cerámica Super Pro EVO

	Descripción	Código	Uds.	Peso	€/Ud
	Kit de rodes 22 x 6,1 x 4,7 mm	492	6 PCS	0,2	15,00 cada rodel
	Bolsa de transporte para Cortadora Manual de Cerámica (LEGGERA - SUPEREVO - PROFIEVO)	68510I	1 PC	3,5	120,00
	Expositor para Cortadoras Manuales de Cerámica	K25	1 PC	23,4	480,00





# ProfiEVO

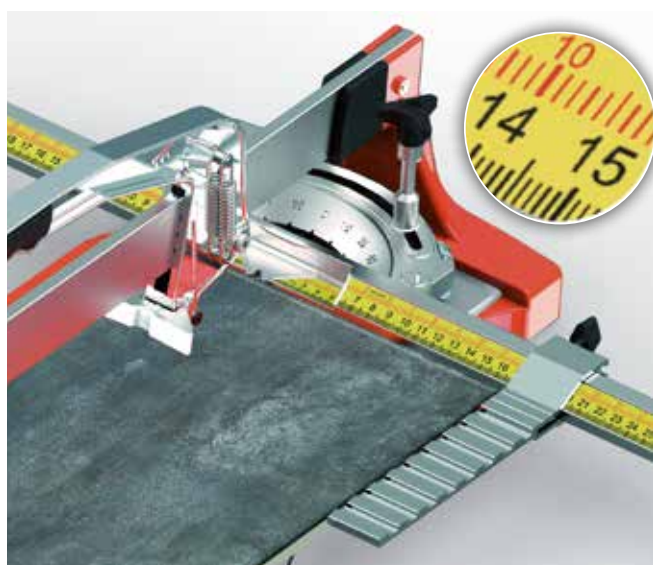

**LECTURA RÁPIDA** El cuadrado goniométrico de nuevo diseño permite una perfecta lectura de la medida tanto para corte recto (escala inferior negra) como para corte diagonal (escala superior roja).



**PIE MAGNÉTICO DE ALUMINIO** El pie de rotura es de aluminio con goma antiarañazos y provisto de un imán. El rayado y la rotura son más rápidos y cómodos: una sola operación.



# Cortadora manual para cerámica ProfiEVO

# 100% ALUMINIUM

Cortadora de azulejos súper profesional. Especial para uso intensivo en cortes diagonales y rectos sobre baldosas cerámicas y gres porcelánico de monococción.

Carro de aluminio con dos rodamientos de bolas regulables para un deslizamiento perfecto y máxima precisión. Escuadra goniométrica con lectura directa de la medida para cortes rectos y diagonales. Rueda de repuesto adicional incluida.



**CARRO - GUÍAS** Carro provisto de dos rodamientos de bolas regulables para un deslizamiento perfecto y máxima precisión.



**ESTRUCTURA** Estructura de aluminio para conseguir la máxima rigidez y ligereza al mismo tiempo.



**CUADRADO GONIOMÉTRICO** Diseño innovador, más fuerte y más preciso. La barra está inclinada para una perfecta lectura de la medida.



## Cortadora manual para cerámica ProfiEVO

\*Carro con 2 rodamientos de bolas ajustables.

\*\*Extensiones laterales para baldosas de gran formato.

\*\*\* Cuadro goniométrico (Alta capacidad para medir ángulos de todas clases con graduación 180 a 360°).

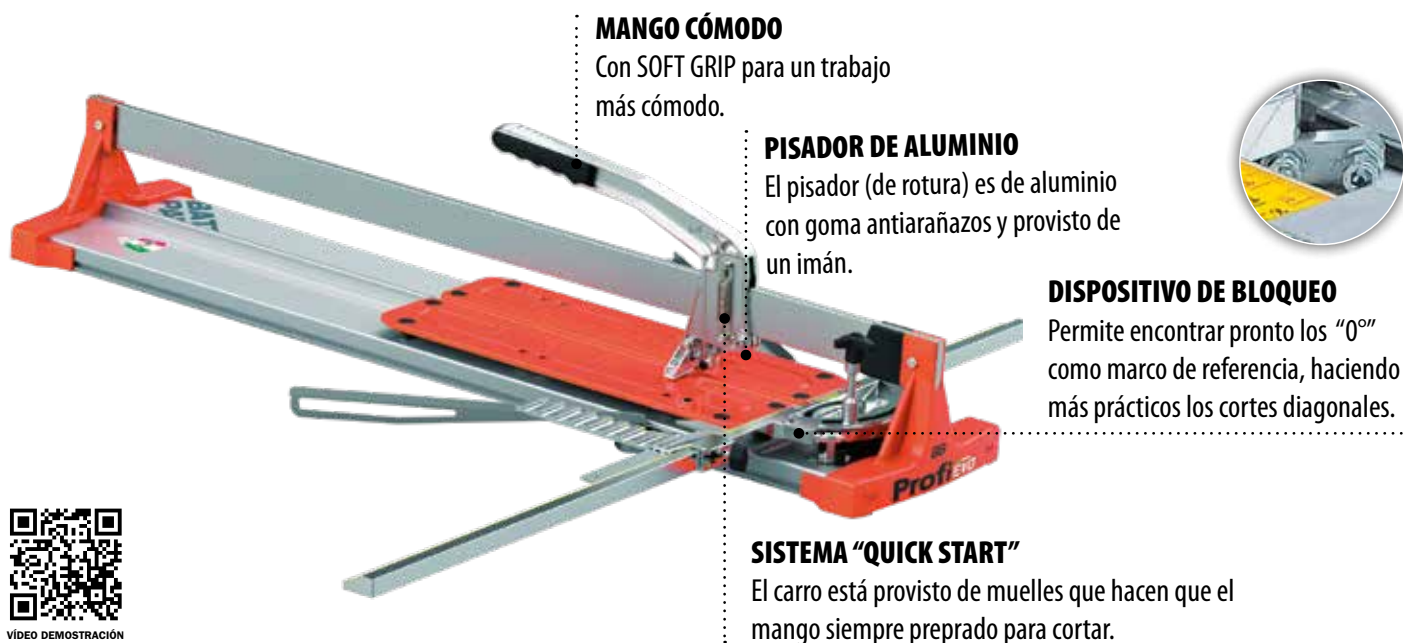

VÍDEO DEMOSTRACIÓN

Código	Mod	Longitud max corte recto	Longitud máx corte diagonal	Corte 90°	Rodel	Dimensión envase	Kg	€/Ud
<b>6601EV</b>	PROFI EVO 63	630 mm	440 x 440 mm	5-15 mm	Ø 15x6x1,5 mm	1000x295x280 mm	10,6	410,00
<b>6850EV</b>	PROFI EVO 88	880 mm	620 x 620 mm	5-15 mm	Ø 15x6x1,5mm	1246x285x 265 mm	13,0	591,84
<b>61000EV</b>	PROFI EVO 103	1030 mm	720 x 720 mm	5-15 mm	Ø 15x6x1,5 mm	1404x295x280 mm	16,6	525,00
<b>61300EV</b>	PROFI EVO 133	1330 mm	940 x 940 mm	5-15 mm	Ø 15x6x1,5 mm	1704x295x280 mm	20,0	660,00
<b>61600EV</b>	PROFI EVO 163	1630 mm	1150 x 1150 mm	5-15 mm	Ø 15x6x1,5 mm	1996x295x280 mm	23,5	750,00

## Accesorios para cortadora manual para cerámica ProfiEVO

	Descripción	Código	Uds.	Peso	€/Ud
	Kit de rodeles 15 x 6 x 1,5 mm	<b>2009</b>	<b>6</b> PCS	0,2	11,00 cada rodel
	Expositor para cortadoras manuales de cerámica	<b>K25</b>	<b>1</b> PC	23,4	480,00
	Bolsa de transporte para cortadora ProfiEvo: Modelos 103 y 133	<b>613010I</b>	<b>1</b> PC	5,0	160,00
	Bolsa de transporte para cortadora ProfiEvo: Modelos 88 y 63	<b>68510I</b>		3,5	120,00





# SINTESI

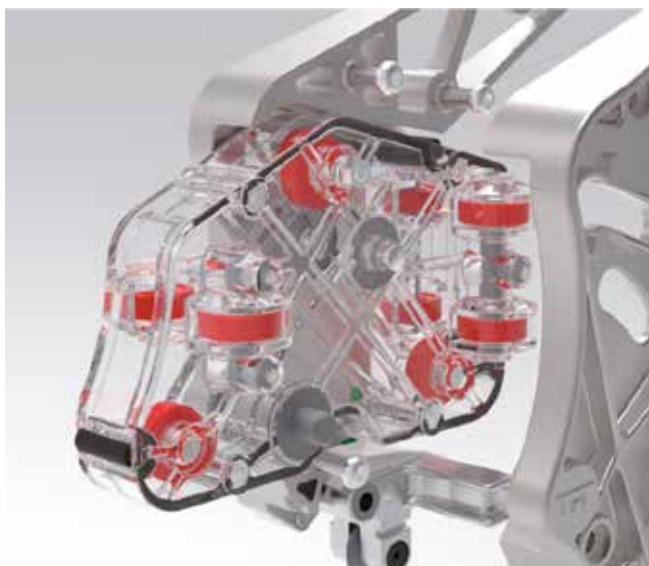

**CARRO - GUÍAS** El carro de aluminio está equipado con 9 rodamientos de bolas para un movimiento extremadamente suave y preciso. Hay inserciones de goma en ambos lados para protección contra golpes. El disco de corte tiene un ligero juego vertical para una perfecta adherencia incluso en caso de superficie rugosa de la baldosa. El mecanismo de palanca hace que la extracción del pie de rotura y el posicionamiento al final del corte sean fáciles y rápidos



**PIE MAGNÉTICO DE ALUMINIO** El pie de rotura de gran tamaño en aluminio con una protección de goma blanca para evitar arañazos. Un imán colocado en el pie permite, al levantarlo, realizar toda la incisión con un solo movimiento. Luego, al levantar el mango, el pie está inmediatamente listo para la separación. Velocidad y precisión: ¡operación en 1 segundo!



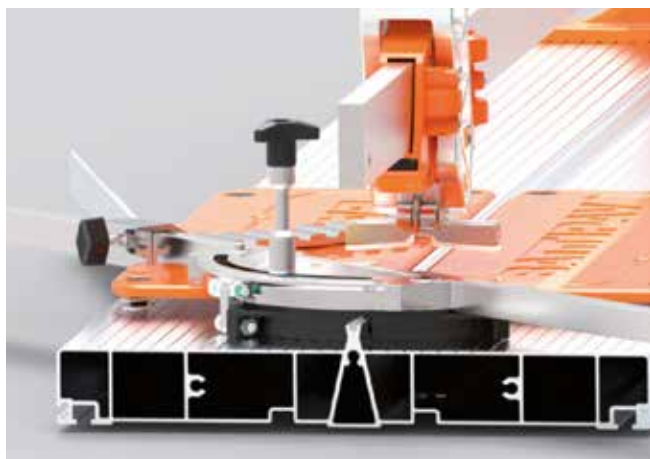

**ESTRUCTURA** Estructura de aluminio para conseguir la máxima rigidez y ligereza al mismo tiempo.



**AJUSTE DE LA ALTURA DE LA BARRA** La altura de la barra se puede ajustar para que el grosor de la baldosa tenga el mejor rendimiento posible. Además, tiene un grosor de 15 mm para una precisión superior durante los cortes largos de baldosas.

## Cortadora manual para cerámica SINTESI



VIDEO DEMOSTRACIÓN





**SET-UP**

Indicador para la configuración perfecta de la altura de la barra.

Código	Mod	Longitud max corte recto	Longitud máx corte diagonal	Espesor de corte	Rodel	Dimensión envase	Kg	€/Ud
40093	SINTESI 930	930 mm	655 x 655 mm	4 - 21 mm	Ø 15x6x1,5 mm	36 x 47 x 1350 mm	27,3	820,00
40133	SINTESI 1330	1330 mm	940 x 940 mm	4 - 21 mm	Ø 15x6x1,5 mm	36 x 47 x 1800 mm	33,0	1010,00
40163	SINTESI 1630	1630 mm	1152 x 1152 mm	4 - 21 mm	Ø 15x6x1,5 mm	36 x 47 x 2090 mm	37,1	1190,00
40183	SINTESI 1830	1830 mm	1290 x 1290 mm	4 - 21 mm	Ø 15x6x1,5 mm	36 x 47 x 2290 mm	40,1	1300,00

## Accesorios para cortadora manual para cerámica SINTESI

	Descripción	Código	Uds.	Peso	€/Ud
	Kit de rodeles 22 x 6,1 x 4,7 mm	492	6 PCS	0,2	15,00 cada rodel
	Expositor para cortadoras manuales de cerámica	K25	1 PC	23,4	480,00

# PULSE

## PULSE - Talocha vibradora y ventosa a batería

**PULSE** es una talocha-vibradora profesional de batería.

Diseñada para trabajar con baldosas y losas de gran formato. para expulsar el aire y garantizar una perfecta adherencia.

**VENTOSA.** Cuenta con función ventosa, expulsando el aire y garantizando una perfecta adherencia la baldosa.

25 Kg peso máximo de la baldosa.

Código	Voltaje	Intensidad de corriente	Energía	Tipo de servicio
11501	18V DC	2 AH	36W H	Continuo
r.p.m.	Regulación de las r.p.m.	Tipo de unidad		€/Ud
Min. 500 Máx. 12.000	Variador rotativo de 5 posiciones	Protección IP65		405,00



### ¿Qué contiene el PULSE SET?

- 1 Talocha-vibrador eléctrico para baldosas.
- 1 Batería heavy duty.
- 1 Cargador universal.
- 1 Plato angular especial esquinas.
- 1 Maletín profesional.



VÍDEO DEMOSTRACIÓN



**PULSE** Talocha con vibración



**VENTOSA** 25 Kg peso máximo baldosa

**BATTIPAV™**

MACCHINE PER EDILIZIA | MACHINES FOR BUILDING

# SUCTION CUP

## Ventosa de succión con manómetro

Válvula de alto rendimiento.

**Gracias al vacuómetro es posible controlar constantemente el estado de adherencia de la baldosa a la ventosa.**

Por medio del vacuómetro y el indicador de seguridad de vacío (marcado como una línea roja en el émbolo de la bomba de vacío) es posible verificar la eficiencia del producto en cualquier momento.



Código	Ø Ventosa	Carga máxima	Uds. Caja	€/Ud
1562403	150 mm	100 Kg.	1	165,00

\*No se recomienda su uso en material poroso.

\*\*No se recomienda dejar la ventosa adherida a la baldosa durante mucho tiempo

Maletín de transporte profesional con asiento de protección para goma de la ventosa.







Cortadora de cerámica PERFECT JOLLY Ø 115 - Solución definitiva a los cortes Jolly en la Obra. Constituye un accesorio totalmente regulable: tanto en profundidad como en ángulo, compuesto por una base rígida que se desliza sobre la teja mediante almohadillas de polietileno.

## Cortadora de cerámica PERFECT JOLLY Ø 115



**AJUSTE** - Profundidad de bisel ajustable, con altura máxima de corte de 21 mm y tapa de disco con extracción de polvo.



**INCLINACIÓN** - Corte ajustable para inclinaciones de 40° a 50°.



VIDEO DEMOSTRACIÓN

Código	Dimensión Máxima de Corte	Profundidad Máxima de Corte	Rango de ángulo de corte	Diámetro de disco recomendado	Eje	Dimensiones de embalado	Kg	€/Ud
11401	Ilimitado	21 mm	40° - 50°	Ø 115 mm	M14	530x340x255 mm	6,3	676,54



## MINI MULTI BENCH

Mini banco de trabajo para el corte y manipulación de láminas cerámicas de gran formato

Montaje y desmontaje rápido y fácil.

Mini banco ultra ligero y admite gran carga de trabajo si se compara con otras opciones en el mercado.



VIDEO DEMOSTRACIÓN



Compatible con las mesas de corte eléctricas Battipav.



Patas plegables. Sistema compacto para abrir y cerrar las patas con facilidad.



Compacto; muy fácil de trasladar.



Incluye bolsa de transporte con ruedas.

Código	Modelo	Dimensiones del mini banco	Carga máxima	Kg	€/Ud
11206	Mini Multi Bench	Largo 1270 x Ancho 912 x Alto 807 mm	200 Kg	18,5 Kg	799,50

## MULTI BENCH

Banco de trabajo para el corte y manipulación de láminas cerámicas de gran formato

Montaje y desmontaje rápido y fácil.

Banco muy ligero y gran carga de trabajo si se compara con otras opciones en el mercado.



### Incluye:

- 2 soportes con patas abatibles
- 8 perfiles de aluminio con tornillos de fijación
- Bolsa de transporte con ruedas



Compatible con las mesas de corte eléctricas Battipav.



Patas plegables. Sistema compacto para abrir y cerrar las patas con facilidad.



Posibilidad de añadir 1 soporte adicional (Ver artículo Cod. 11202).



Incluye bolsa de transporte con ruedas.

Código	Modelo	Dimensiones del mini banco	Carga máxima	Kg	€/Ud
11201	Multi Bench	Largo 1500 x Ancho 1525 x Alto 810 mm	200 Kg	29,3 Kg	1.109,00

## LAMPO CUT

Sistema de corte manual con guías conectables.

Para corte de baldosas de cerámicas o porcelánicos de gran formato y espesores entre 3 y 10 mm.



### Incluye:

- 2 RAIL-GUÍA de aluminio estrusionado
- 3 ventosas de succión
- 1 Carro guía (para las ruedas de corte)
- 2 ruedas de corte de Ø 15 mm
- 1 "Easy break" - rompe fácil para baldosas de hasta 25 mm de espesor
- 1 tenaza para espesores de baldosa de hasta 7 mm de espesor
- 1 Bolsa de transporte con ruedas



**RAIL-GUÍA.** Estructura de alta resistencia con insertos de goma para proteger las baldosas y no rayarlas.



**RUEDAS DE CORTE.**



**CARRO GUÍA.** Robusto. Con 3 rodamientos a bolas de nylon.



Incluye bolsa de transporte con ruedas.

Código	Modelo	Máxima longitud de corte	Grosor de corte con tenazas Battipav (Cod. 11301)	Largo de cada guía de aluminio	Dimensión de embalaje	Kg	€/Ud
11102/1	Lampo Cut	3.200 mm	25 mm	1.690 mm	1800 x 210 x 170 mm	10,5 Kg	977,00

**AGILE SYSTEM LIGHT**

Sistema ultra ligero para transportar láminas cerámicas de gran formato.

**Incluye:**

- 2 barras-guías telescópicas y ajustables
- 3 ventosas de succión



**VENTOSAS DE SUCCIÓN.** Profesionales.



**MANGO ERGONÓMICO** ajustable.



**MECANISMO COMPACTO** para la barra-guía telescópica.

Código	Modelo	Guías telescópicas ajustables (Máx. y Mín.)	Dimensión de embalaje	Kg	€/Ud
<b>11002/1</b>	Agile System Light	3.300 mm - 1.720 mm	1830 x 320 x 120 mm	12,2 Kg	1.192,00



## AGILE LIGHT PLUS

Sistema ligero HEAVY-DUTY para transportar láminas cerámicas de gran formato.



### Incluye:

- 2 guías telescópicas y ajustables con 4 mangos
- 6 ventosas de succión
- Kit de guías cruzadas (Cod. 11003/1)



**VENTOSAS DE SUCCIÓN.** Profesionales.



**MECANISMO COMPACTO** para la barra-guía telescópica.



**MANGOS ERGONÓMICOS** ajustables.



**CARRO (OPCIONAL)** para movimiento fáciles y seguros.

Código	Modelo	Máxima y mínima logitud de las guías	Máxima y mínima anchura de las guías:	Dimensión de embalaje	Kg	€/Ud
<b>11006/1</b>	Agile Light Plus	3300 mm – 1720 mm	1580 mm – 840 mm	1795 x 640 x 255 mm	33 Kg	2.665,00

## AGILE SYSTEM

Sistema ágil para transportar láminas cerámicas de gran formato.

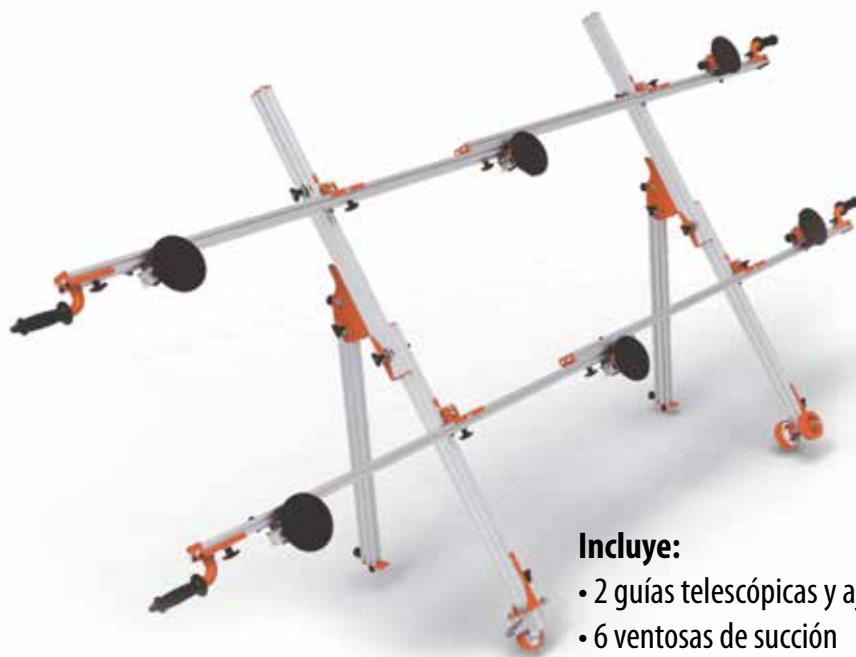

**Incluye:**

- 2 guías telescópicas y ajustables con 4 mangos
- 6 ventosas de succión
- Carro de transporte



**VENTOSAS DE SUCCIÓN.** Profesionales.



**MECANISMO COMPACTO** para la barra telescópica.



**MANGOS ERGONÓMICOS** ajustables.



**AJUSTE RÁPIDO** al tamaño de la lámina cerámica.

Código	Modelo	Máxima y mínima logitud de las guías	Máxima y mínima anchura de las guías	Dimensión de embalaje:	Kg	€/Ud
11001/1	Agile System	3300 mm – 1720 mm	1580 mm – 840 mm	1795 x 640 x 255 mm	38,5 Kg	3.172,00

## CARGO - Porcelánicas

*Cargo* es un carro para el transporte y manipulación de baldosas/slabs de gran formato, facilitando su deslizamiento también en suelos irregulares.

Está equipado con un sistema de absorción de vibraciones y se puede combinar con los dispositivos de losa grande Battipav.



### Compatible con otros productos Battipav:

- Mini Multi Bench
- Multi Bench
- Agile family
- Compact family
- Lampo Cut



**SOPORTE CON REDUCTOR DE VIBRACIONES.**



**FÁCIL DE ENSAMBLAR.**

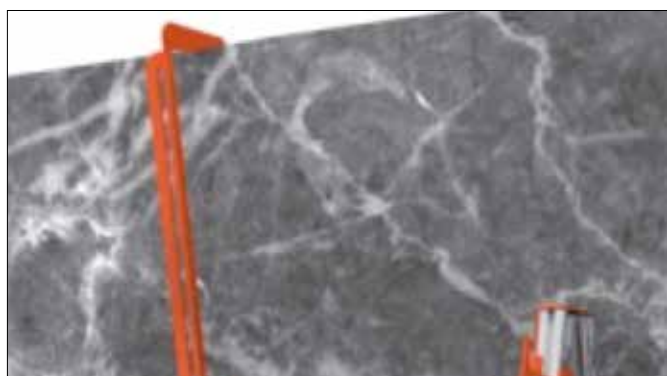

**GANCHO DE SEGURIDAD.**



**4 RUEDAS CON FRENO ULTRA RESISTENTES.**

Código	Modelo	Dimensión Max. /Baldosa	Máx capacidad de carga	Peso de CARGO	€/Ud
11601	CARGO	1600 x3200mm	250 Kg.	25 Kg.	740,00

# Mesas de corte para azulejos y cerámica

Cortadoras eléctricas perfectas para cortes rectos y en ángulo de 45° en placas monococión, de gres cerámico o porcelánico.

Ligera y compacta, está equipada con cabezal deslizante y motor basculante. Las patas se pliegan debajo de la mesa de trabajo.



**CORTE A 45°** Posición de corte para ángulos a 45°.



**JUSTE PROGRESIVO** altura de corte.





**CABEZAL BASCULANTE**

Se puede bloquear a la altura deseada.

**GONIÓMETRO  
INCORPORADO**

Se incluye una guía de goniómetro ajustable profesional.

**EXTENSIÓN LATERAL**

Muy práctica cuando se necesita cortar baldosas de gran tamaño.  
(Opcional).



## Mesa de corte para azulejos y cerámica VIP 260

L 600 mm max. / Disco Ø 200 mm - 25,4 mm  
Ligera y compacta, está equipada con cabezal deslizante.  
Las patas se pliegan debajo de la mesa de trabajo.



VIDEO DEMOSTRACIÓN

Código		Voltaje	$\text{min}^{-1}$		Corte a 45°
<b>850</b>	1,3Hp / 1,0Kw, 4,5A	Monofásico 230V / 50Hz	2,800 rpm	200 mm - 25,4 mm	Sí
Bomba circuito cerrado agua	Longitud Máx. corte recto	Longitud Máx. corte diagonal	Profundidad Máx. corte recto 90°	Profundidad Máx. corte 2 baldosas juntas (x2)	Profundidad Máx. de corte en ángulo 45°
50 standard		420 x 420 mm	40 mm	55 mm	
Dimensiones máquina en servicio	Dimensiones máquina en stock	Peso Kg.	Capacidad tanque de agua	Extensión banco lateral	Dimensión del banco lateral
1150 x 455 x Alto 1250 mm	960 x 570 x Alto 500 mm	34 Kg	25 litros	OPCIONAL	600 x 403 mm
Protección térmica	Ruedas de transporte	Estructura de:	Disco diamante		€/Ud
170° C	No	ACERO y ALUMINIO	Ø 200 mm Gres incluido		1.597,93

## Mesa de corte para azulejos y cerámica VIP 290

L 900 mm max. / Disco Ø 200 mm - 25,4 mm



VIDEO DEMOSTRACIÓN

Código		Voltaje	$\text{min}^{-1}$		Corte a 45°
<b>855</b>	1,3Hp / 1,0Kw, 4,5A	Monofásico 230V / 50Hz	2,800 rpm	200 mm - 25,4 mm	Sí
Bomba circuito cerrado agua	Longitud Máx. corte recto	Longitud Máx. corte diagonal	Profundidad Máx. corte recto 90°	Profundidad Máx. corte 2 baldosas juntas (x2)	Profundidad Máx. de corte en ángulo 45°
50 standard	900 mm	635 x 635 mm	40 mm	55 mm	40 mm
Dimensiones máquina en servicio	Dimensiones máquina en stock	Peso Kg.	Capacidad tanque de agua	Extensión banco lateral	Dimensión del banco lateral
1.460 x 440 - Alto 1.250 mm	1.270 x 570 - Alto 500 mm	45,9 Kg	35 litros	OPCIONAL (Cod. 85015)	915 x 403 mm
Protección térmica	Ruedas de transporte	Estructura de:	Disco diamante		€/Ud
170° C	No	ACERO y ALUMINIO	Ø 200 mm Gres incluido		1350,00



## Mesa de corte para azulejos y cerámica VIP 2125

L 1.250 mm max. / Disco Ø 200 mm - 25,4 mm



VIDEO DEMOSTRACIÓN

Código		Voltaje			Corte a 45°
<b>857</b>	1,8Hp / 1,4Kw, 6A	Monofásico 230V / 50Hz	2,800 rpm	200 mm - 25,4 mm	Sí
Bomba circuito cerrado agua	Longitud Máx. corte recto	Longitud Máx. corte diagonal	Profundidad Máx. corte recto 90°	Profundidad Máx. corte 2 baldosas juntas (x2)	Profundidad Máx. de corte en ángulo 45°
S1 / 4 Standard	1.250 mm	880 x 880 mm	40 mm	55 mm	35 mm
Dimensiones máquina en servicio	Dimensiones máquina en stock	Peso Kg.	Capacidad tanque de agua	Extensión banco lateral	Dimensión del banco lateral
1.870 x 625 - Alto 1.340 mm	1.620 x 625 - Alto 490 mm	59,5 Kg		OPCIONAL (Cod. 85015)	915 x 403 mm
Protección térmica	Ruedas de transporte	Estructura de:	Disco diamante		€/Ud
170° C	INCLUIDAS	ACERO y ALUMINIO	Ø 200 mm Gres incluido		1800,00

## Accesorios para mesas puente para corte de azulejos y cerámica

	Descripción	Código	Uds.	Peso	€/Ud
	Pinza de sujeción de material B-Lock	<b>90262U</b>	<b>1</b> PC	1,10	125,00
	Taco abrasivo B-LUX GRIP con carburo de tungsteno neutro	<b>993N</b>	<b>1</b> PC	0,20	17,00
	Taco abrasivo B-LUX GRIP con carburo de tungsteno Grano 120	<b>993/120N</b>		0,09	19,00
	Taco abrasivo B-LUX GRIP con carburo de tungsteno Grano 60	<b>993/60N</b>		0,09	20,00
	Extensión - BANCO lateral 60 x 50 cm	<b>85015</b>	<b>1</b> PC	9,0	160,00
	Eslina de elevación	<b>90180</b>	<b>1</b> PC	0,9	130,00
	Bomba de agua tipo P0	<b>P0</b>	<b>1</b> PC	1,1	75,00
	Bomba de agua tipo P2/4 para máquina CLASS PLUS 1300S	<b>P2</b>		1,2	82,00
	5 Palomillas con tuerca para cambio rápido del disco de diamante	<b>SP850100</b>	<b>1</b> PC	0,1	20,00
	Disco IRIDOI* para cerámicas y porcelánicos duros Ø 200 mm H25,4 - CPD	<b>CPD200</b>	<b>1</b> PC	1,2	29,50



# CLASSplus



**TABLERO de CONTROL.** Protección térmica Láser: máxima precisión de corte.



**CABEZAL DE CORTE** El cabezal de corte gira horizontalmente y se puede bloquear a la altura prevista.

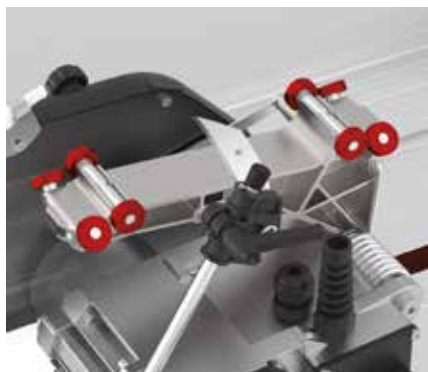

**CARRO** El grupo del motor del carro se desliza con 8 rodamientos de bolas sobre una pista de acero inoxidable intercambiable.



**CORTE A 45°** Posición de corte para ángulos a 45°.



1,8 Hp / 1,4 Kw / 6 A

**PUENTE**

El raíl es una extrusión de aluminio de alta resistencia a la torsión. Está equipado con cojinetes de bolas de acero que se desplazan sobre orugas intercambiables de acero inoxidable. Precisión de corte absoluta.

**ESTRUCTURA**

Fabricado en extrusión de aluminio para conseguir la máxima rigidez y ligereza al mismo tiempo.

CLASS PLUS es una cortadora de azulejos radial ideal para cortes rectos y en ángulo de 45° en porcelanato gres, azulejos y mármol.



**EXTENSIÓN PARA BANCO LATERAL** Es muy práctico cuando se necesita cortar baldosas y losas de mármol de gran tamaño. OPCIONAL.





## Mesa de corte para cerámica y mármol CLASS PLUS 1050S

L 1.050 mm max. / Disco Ø 250 mm - 25,4 mm con láser



**1,8 Hp / 1,4 Kw / 6 A**



VIDEO DEMOSTRACIÓN

Código		Voltaje			Corte a 45°
<b>661101</b>	1,8Hp / 1,4Kw, 6A	Monofásico 230V / 50Hz	2,800 rpm	250 mm - 25,4 mm	Sí
Bomba circuito cerrado agua	Longitud Máx. corte recto	Longitud Máx. corte diagonal	Profundidad Máx. corte recto 90°	Profundidad Máx. corte 2 baldosas juntas (x2)	Profundidad Máx. de corte en ángulo 45°
S0	1.050 mm (espesores <42mm)	740 x 740 mm (espesores <42 mm)	65 mm	80 mm	53 mm
Dimensiones máquina en servicio	Dimensiones máquina en stock	Peso Kg.	Capacidad tanque de agua	Extensión banco lateral	Dimensión del banco lateral
1505 x 675 x h 1300mm	720 x 1.600 - Alto 940 mm	52,4 Kg	max. 23 l.	OPCIONAL (Cod. 70241)	1084 x 523 mm
Protección térmica	Ruedas de transporte	Estructura de:	Disco diamante		€/Ud
170° C	INCLUIDO	ACERO y ALUMINIO	Ø 250 mm Gres incluido		2170,00

## Mesa de corte para cerámica y mármol CLASS PLUS 1300S

L 1.300 mm max. / Disco Ø 250 mm - 25,4 mm con láser



**1,8 Hp / 1,4 Kw / 6 A**



VIDEO DEMOSTRACIÓN

Código		Voltaje			Corte a 45°
<b>661351</b>	1,8Hp / 1,4Kw, 6A	Monofásico 230V / 50Hz	2,800 rpm	250 mm - 25,4 mm	Sí
Bomba circuito cerrado agua	Longitud Máx. corte recto	Longitud Máx. corte diagonal	Profundidad Máx. corte recto 90°	Profundidad Máx. corte 2 baldosas juntas (x2)	Profundidad Máx. de corte en ángulo 45°
S1/4	1.300 mm (espesores <42mm)	920 x 920 mm (espesores <42 mm)	65 mm	80 mm	53 mm
Dimensiones máquina en servicio	Dimensiones máquina en stock	Peso Kg.	Capacidad tanque de agua	Extensión banco lateral	Dimensión del banco lateral
1765 x 675 x h 1300 mm	1.800 x 675 x h 490 mm	58,9	28 l.	OPCIONAL (Cod. 70241)	1354 x 523 mm
Protección térmica	Ruedas de transporte	Estructura de:	Disco diamante		€/Ud
170 °C	INCLUIDO	ACERO y ALUMINIO	Ø 250 mm Gres incluido		2520,00





### Accesorios para mesas puente para corte de cerámica y mármol

	Descripción	Código	Uds.	Peso	€/Ud
	Pinza de sujeción de material B-Lock	<b>90262U</b>	<b>1</b> PC	1,10	125,00
	Taco abrasivo B-LUX GRIP con carburo de tungsteno neutro	<b>993N</b>	<b>1</b> PC	0,20	17,00
	Taco abrasivo B-LUX GRIP con carburo de tungsteno Grano 120	<b>993/120N</b>		0,09	19,00
	Taco abrasivo B-LUX GRIP con carburo de tungsteno Grano 60	<b>993/60N</b>		0,09	20,00
	KIT de ruedas	<b>70102R</b>	<b>1</b> PC	5,0	86,00
	Extensión - BANCO lateral 60 x 50 cm	<b>70241</b>	<b>1</b> PC	10,2	190,00
	Soporte lateral universal para baldosas - Para las máquinas CLASS PLUS 850 - 1100S y 1300S	<b>90167/85U</b>	<b>1</b> PC	3,4	145,00
	Sistema de bloqueo de baldosas para máquina CLASS PLUS 1300S	<b>65030/1300</b>	<b>1</b> PC	4,5	280,00
	Sistema de bloqueo de baldosas para máquina CLASS PLUS 1100S	<b>65030/1050</b>		4,0	260,00
	Eslinga de elevación	<b>90180</b>	<b>1</b> PC	0,9	130,00
	Bomba de agua tipo P0	<b>P0</b>	<b>1</b> PC	1,1	75,00
	Bomba de agua tipo P2/4 para máquina CLASS PLUS 1300S	<b>P2</b>		1,2	82,00
	5 Palomillas con tuerca para cambio rápido del disco de diamante	<b>SP850100</b>	<b>1</b> PC	0,1	20,00
	Disco IRIDOI* para cerámicas y porcelánicos duros Ø 200 mm H25,4 - CPD	<b>CPD200</b>	<b>1</b> PC	1,2	29,50
	Mango frontal universal	<b>70088U</b>	<b>1</b> PC	0,5	90,00



## Mesa puente de corte para cerámica CLASS 670S

L 670 mm max. / Disco Ø 200 mm - 25,4 mm con láser.



**1,3 Hp / 1,0 Kw / 4,5 A**



Código		Voltaje			Corte a 45°
<b>65671</b>	1,3Hp / 1,0Kw	Monofásico 230V / 50Hz	2,800 rpm	200 mm - 25,4 mm	Sí
<b>Bomba circuito cerrado agua</b>	Longitud Máx. corte recto	Longitud Máx. corte diagonal	Profundidad Máx. corte recto 90°	Profundidad Máx. corte 2 baldosas juntas (x2)	Profundidad Máx. de corte en ángulo 45°
S0	670 mm	470 x 470 mm			40 mm
<b>Dimensiones máquina en servicio</b>	<b>Dimensiones máquina en stock</b>	<b>Peso Kg.</b>	<b>Capacidad tanque de agua</b>	<b>Extensión banco lateral</b>	<b>Dimensión del banco lateral</b>
1075 x 675 x Alto 1180mm	72 x 110 x Alto 94 cm	40 Kg	max. 15,5 l.	OPCIONAL (Cod. 85015)	652x523 mm
<b>Protección térmica</b>	<b>Ruedas de transporte</b>	<b>Estructura de:</b>	<b>Disco diamante</b>		<b>€/Ud</b>
170° C	INCLUIDO	ACERO y ALUMINIO	Ø 200 mm Gres incluido		2.152,62

## Mesa puente de corte para cerámica CLASS 900S

L 900 mm max. / Disco Ø 200 mm - 25,4 mm con láser.



Código		Voltaje			Corte a 45°
<b>65901</b>	1,3Hp / 1,0Kw	Monofásico 230V / 50Hz	2,800 rpm	200 mm - 25,4 mm	Sí
<b>Bomba circuito cerrado agua</b>	Longitud Máx. corte recto	Longitud Máx. corte diagonal	Profundidad Máx. corte recto 90°	Profundidad Máx. corte 2 baldosas juntas (x2)	Profundidad Máx. de corte en ángulo 45°
S0	900 mm	635 x 635 mm			40 mm
<b>Dimensiones máquina en servicio</b>	<b>Dimensiones máquina en stock</b>	<b>Peso Kg.</b>	<b>Capacidad tanque de agua</b>	<b>Extensión banco lateral</b>	<b>Dimensión del banco lateral</b>
1305 x 675 x Alto 1180mm	70 x 130 x Alto 94 cm	44 Kg	max. 19,5 l.	OPCIONAL	882x523 mm
<b>Protección térmica</b>	<b>Ruedas de transporte</b>	<b>Estructura de:</b>	<b>Disco diamante</b>		<b>€/Ud</b>
170° C	INCLUIDO	ACERO y ALUMINIO	Ø 200 mm Gres incluido		2.289,49

## Mesa puente de corte para cerámica CLASS 1100S

L 1.100 mm max. / Disco Ø 200 mm - 25,4 mm con láser.



Código		Voltaje			Corte a 45°
<b>651101</b>	1,3Hp / 1,0Kw	Monofásico 230V / 50Hz	2,800 rpm	200 mm - 25,4 mm	Sí
<b>Bomba circuito cerrado agua</b>	Longitud Máx. corte recto	Longitud Máx. corte diagonal	Profundidad Máx. corte recto 90°	Profundidad Máx. corte 2 baldosas juntas (x2)	Profundidad Máx. de corte en ángulo 45°
S0	1.100 mm	775x775 mm			40 mm
<b>Dimensiones máquina en servicio</b>	<b>Dimensiones máquina en stock</b>	<b>Peso Kg.</b>	<b>Capacidad tanque de agua</b>	<b>Extensión banco lateral</b>	<b>Dimensión del banco lateral</b>
1570 x 675 x Alto 1275m	72 x 150 x Alto 94 cm	48 Kg	max. 23 l.	OPCIONAL	1084x523 mm
<b>Protección térmica</b>	<b>Ruedas de transporte</b>	<b>Estructura de:</b>	<b>Disco diamante</b>		<b>€/Ud</b>
170° C	INCLUIDO	ACERO y ALUMINIO	Ø 200 mm Gres incluido		2.438,80



## BATTIPAV™

MACCHINE PER EDILIZIA | MACHINES FOR BUILDING

# EGO+PLUS



**CORTE A 45°** Posición de corte para ángulos a 45°.



**CABEZAL BASCULANTE** Mayor rapidez y precisión en cortes especiales.



**SISTEMA DE PULVERIZACIÓN**

Sistema patentado que mejora la lubricación de los discos diamantados.

**RUEDAS DE TRANSPORTE**

Fácil de almacenar y transportar. Las ruedas están incluidas.

**CABEZAL DE CORTE INCLINABLE**

Cabezal de corte basculante para una mayor rapidez y precisión en la ejecución de cortes particulares. Se puede bloquear a la altura deseada.

Sencillo sistema de bloqueo de las patas, inclinadas sobre el suelo para una mayor estabilidad de la máquina.

**3 Hp / 2,2 Kw / 9 A****AJUSTE DE LA HOJA DE CORTE**

Regulación de altura para montaje de discos diamantados de Ø300 o Ø350 mm.

EGO PLUS es una mesa de corte de albañilería ideal para el sector de la construcción. Realiza los cortes empujando/deslizando la mesa de trabajo hacia el cabezal de corte.

Trabaja con discos de diamante de Ø 350 o Ø 300 mm para cortes rectos y en ángulo de 45° de ladrillos, piedras, bloques de hormigón y gres porcelánico.



**MESA DE TRABAJO** con carro deslizante equipada con 6 ruedas de nylon regulables y 8 rodamientos de bolas para conseguir una perfecta precisión, estabilidad y deslizamiento.





## Mesa de corte para para construcción EGO Plus

L 800 mm max. / Disco Ø 350 mm - 25,4 mm



VIDEO DEMOSTRACIÓN

Código		Voltaje			Corte a 45°
<b>8000J</b>	3Hp / 2,2Kw, 9A	Monofásico 230V / 50Hz	2,800 rpm	300 mm o 350 mm - 25,4 mm	Sí
<b>Bomba circuito cerrado agua</b>	<b>Longitud Máx. corte recto</b>	<b>Longitud Máx. corte diagonal</b>	<b>Profundidad Máx. corte recto 90°</b>	<b>Profundidad Máx. corte 2 baldosas juntas (x2)</b>	<b>Profundidad Máx. de corte en ángulo 45°</b>
S0	800 mm	405 x 405 mm	125 mm	110 mm	80 mm
<b>Dimensiones máquina en servicio</b>	<b>Dimensiones máquina en stock</b>	<b>Peso Kg.</b>	<b>Capacidad tanque de agua</b>	<b>Protección térmica</b>	<b>Ruedas de transporte</b>
1.185 x 758 - Alto 1.310 mm	1.150 x 660 - Alto 635 mm	68,1Kg	20 l	160° C	Incluidas
<b>Disco diamante</b>	<b>Estructura de:</b>				<b>€/Ud</b>
No Incluido	ACERO				1720,00



### Accesorios para mesas de corte para construcción EGO Plus

	Descripción	Código	Uds.	Peso	€/Ud
	Alargadera - Cable 220V de 3 Mt con enchufe SHUKO	<b>SP90159</b>	<b>1</b> PC	0,6	30,00
	Eslinga de elevación	<b>90180</b>	<b>1</b> PC	0,9	130,00
	Bomba de agua tipo P0	<b>P0</b>	<b>1</b> PC	1,1	75,00
	5 Palomillas con tuerca para cambio rápido del disco de diamante	<b>SP850100</b>	<b>1</b> PC	0,1	20,00
	Disco IRIDOI* para cerámicas y porcelánicos duros Ø 300 mm H25,4 - <b>CPD</b>	<b>CPD300</b>	<b>1</b> PC	1,2	118,00
	Disco IRIDOI* para cerámicas y porcelánicos duros Ø 350 mm H25,4 - <b>CPD</b>	<b>CPD350</b>		1,5	152,00
	Disco IRIDOI* super fino gres porcelánico Ø 300 mm H25,4 - <b>GPR</b>	<b>GPR000300</b>	<b>1</b> PC	1,2	142,00
	Disco IRIDOI* super fino gres porcelánico Ø 350 mm H25,4 - <b>GPR</b>	<b>GPR000350</b>		1,5	166,00
	Disco IRIDOI* cantero construcción Ø 300 mm H25,4 - <b>UB35 CANTERO</b>	<b>UB3500300</b>	<b>1</b> PC	1,4	94,96
	Disco IRIDOI* cantero construcción Ø 350 mm H25,4 - <b>UB35 CANTERO</b>	<b>UB3500350</b>		1,8	118,00
	Disco IRIDOI* cantero láser granitos basasivos Ø 300 mm H25,4 - <b>MT60</b>	<b>MT6000302</b>	<b>1</b> PC	1,4	180,30
	Disco IRIDOI* cantero láser granitos basasivos Ø 350 mm H25,4 - <b>MT60</b>	<b>MT6000352</b>		2,00	206,15
	Disco IRIDOI* cantero láser granito profesional, piedras duras Ø 300 mm H25,4 - <b>UB60</b>	<b>UB6000302</b>	<b>1</b> PC	1,4	182,60
	Disco IRIDOI* cantero láser granito profesional, piedras duras Ø 350 mm H25,4 - <b>UB60</b>	<b>UB6000352</b>		2,00	209,30



## BATTIPAV™

MACCHINE PER EDILIZIA | MACHINES FOR BUILDING

# ELITE 80



**POTENCIA DE CORTE:** Materiales de construcción.



**FAST LEG:** Patas desmontables rápidamente.





**CORTE 45°:** Posición para ángulos de corte a 45°.



**TRANSPORTE:** Mínimo espacio.



**3 Hp / 2,2 Kw / 9 A**



### LÁSER

Instrumento láser para la máxima precisión de corte (opcional en versión estándar).

### MESA DE TRABAJO

En aluminio con ranuras de 10 mm de distancia entre ejes cuya medida corresponde a la de la escala graduada fijada en la varilla de soporte.

### ESTRUCTURA

Fabricado en extrusión de aluminio para conseguir la máxima rigidez y ligereza al mismo tiempo.

Compacta y fuerte, es adecuada para cortar ladrillos, piedras, bloques de hormigón, granito, mármol y piedras naturales.

Realiza los cortes empujando/deslizando la mesa de trabajo hacia el cabezal de corte. Está previsto trabajar con discos de Ø 350 mm. Cuenta con el instrumento láser y las ruedas de serie.



**RUEDAS:** Equipada con ruedas de transporte.



## Mesa de corte para para construcción ELITE 80S

L 800 mm max. / Disco Ø 350 mm - 25,4 mm



3 Hp / 2,2 Kw / 9 A



VIDEO DEMOSTRACIÓN

Código		Voltaje	$\text{C} \frac{\text{min}^{-1}}$		Corte a 45°
9001	3Hp / 2,2Kw, 9A	Monofásico 230V / 50Hz	2,800 rpm	350 mm - 25,4 mm	Sí
Bomba circuito cerrado agua	Longitud Máx. corte recto	Longitud Máx. corte diagonal	Profundidad Máx. corte recto 90°	Profundidad Máx. corte 2 baldosas juntas (x2)	Profundidad Máx. de corte en ángulo 45°
S2	800 mm	435 x 435 mm	110 mm	130 mm	80 mm
Dimensiones máquina en servicio	Dimensiones máquina en stock	Peso Kg.	Capacidad tanque de agua	Protección térmica	Ruedas de transporte
1.240 x 900 - Alto 1.300 mm	800 x 1.200 - Alto 970 mm	73,2 Kg	25 l	160° C	Incluidas
Estructura de:	Disco diamante				€/Ud
Aluminio	No Incluido				2330,00

## Accesorios para mesas de corte para construcción ELITE

	Descripción	Código	Uds.	Peso	€/Ud
	KIT DE RUEDAS	90102R	1 PC	5,0	86,00
	KIT DE 2 RUEDAS GIRATORIAS	90176R	1 PC	7,0	180,00
	Alargadera - Cable 220V de 3 Mt con enchufe SHUKO	SP90159	1 PC	0,6	30,00
	Eslinga de elevación	90180	1 PC	0,9	130,00
	Bomba de agua tipo P2	P2	1 PC	1,2	82,00
	5 Palomillas con tuerca para cambio rápido del disco de diamante	SP850100	1 PC	0,1	20,00
	Disco IRIDOI* para cerámicas y porcelánicos duros Ø 300 mm H25,4 - CPD	CPD300	1 PC	1,2	118,00
	Disco IRIDOI* para cerámicas y porcelánicos duros Ø 350 mm H25,4 - CPD	CPD350		1,5	152,00
	Disco IRIDOI* super fino gres porcelánico Ø 300 mm H25,4 - GPR	GPR000300	1 PC	1,2	142,00
	Disco IRIDOI* super fino gres porcelánico Ø 350 mm H25,4 - GPR	GPR000350		1,5	166,00
	Disco IRIDOI* cantero construcción Ø 300 mm H25,4 - UB35 CANTERO	UB3500300	1 PC	1,4	94,96
	Disco IRIDOI* cantero construcción Ø 350 mm H25,4 - UB35 CANTERO	UB3500350		1,8	118,00
	Disco IRIDOI* cantero láser granitos basasivos Ø 300 mm H25,4 - MT60	MT6000302	1 PC	1,4	180,30
	Disco IRIDOI* cantero láser granitos basasivos Ø 350 mm H25,4 - MT60	MT6000352		2,00	206,15
	Disco IRIDOI* cantero láser granito profesional, piedras duras Ø 300 mm H25,4 - UB60	UB6000302	1 PC	1,4	182,60
	Disco IRIDOI* cantero láser granito profesional, piedras duras Ø 350 mm H25,4 - UB60	UB6000352		2,00	209,30

**BATTIPAV™**

MACCHINE PER EDILIZIA | MACHINES FOR BUILDING

# EXPERT

**CABEZA DE CORTE DE ALUMINIO**

Cabezal de corte y el brazo, de aluminio fundido, aseguran obtener el máximo de rigidez y ligereza.

**ESTRUCTURA**

Fabricado en extrusión de aluminio para conseguir el máximo de rigidez y ligereza, al mismo tiempo. Tiene cuatro asas para el carro y el movimiento.

**AGILIDAD DE SUSPENSIÓN**

Ajustes personalizables, hasta en superficies irregulares.



La gama **EXPERT** es la sierra ideal para el sector de la construcción.

Diseño innovador con soluciones de alta tecnología, muy preciso, compacto, ligero y fuerte; es adecuado para cortar ladrillos, bloques de portón, bloques de mármol y todo tipos de materiales para el sector de la construcción. Realiza cortes empujando la mesa de trabajo deslizante.

Estas sierras están construidas para trabajar con discos diamantados de Ø700-600-500-400

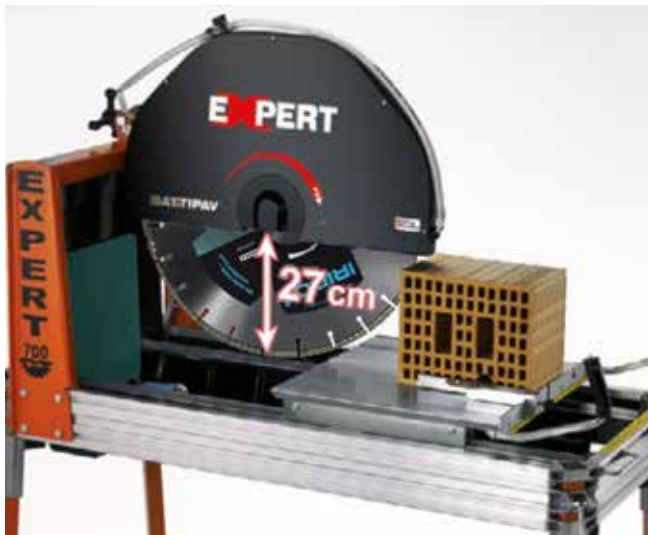

**CORTES EN RECTO** Posición de corte con carro deslizante. (Expert 9700).



**CORTES EN PROFUNDIDAD** Volteado de piedra 34 cm en 2 pases. (Expert 9700).





## MESA DE CORTE DE PIEDRA EXPERT 600 - 400V.50/60HZ



Código		Voltaje	Protección amperimétrica		
<b>9600</b>	5,5 Hp / 4Kw / 8A	Trifásico 400V 50/60HZ	10 - 16 A	1400 / 1700 rpm	600 mm - 25,4 mm
Longitud Máx. corte recto	Longitud Máx. corte diagonal	Profundidad Máx. corte recto 90°	Profundidad Máx. de corte en ángulo 45°	Dimensiones de embalado	Dimensión del pallet
750 mm	412 x 412 mm	220 mm	285 mm	1180x770x1530 mm	800x1200x1800 mm
Peso Kg.	Ruedas de transporte	Disco diamante			€/Ud
81,4	NO incluido	NO incluido			3270,00



VIDEO DEMOSTRACIÓN

## Accesorios para mesas de corte para construcción EXPERT

	Descripción	Código	Uds.	Peso	€/Ud
	Instrumento láser para expert 500/600	<b>96109</b>	<b>1</b> PC	0,9	160,00
	Kit de ruedas	<b>90102R</b>	<b>1</b> PC	5,0	86,00
	Kit de 2 ruedas giratorias	<b>90176R</b>	<b>1</b> PC	7,0	180,00
	Enchufe 400v + cable 3 mt	<b>SP90159/ T380</b>	<b>1</b> PC	0,7	45,00
	Accesorio de corte a 45°	<b>80036</b>	<b>1</b> PC	2,8	39,00
	Esligna de elevación	<b>90180</b>	<b>1</b> PC	0,9	130,00
	Cierre de mesa para expert	<b>SP90340</b>	<b>1</b> PC	0,2	35,00
	Bomba de agua tipo P3 (supreme / prime / dynamic / expert 500-600-700)	<b>P3</b>	<b>1</b> PC	8,5	90,00
	5 Palomillas con tuerca para cambio rápido del disco de diamante	<b>SP850100</b>	<b>1</b> PC	0,1	20,00



## MESA DE CORTE DE PIEDRA EXPERT 700 - 400V.50/60HZ. CON RUEDAS



Código		Voltaje	Protección amperimétrica		
<b>9700</b>	5,5 Hp / 4Kw / 8A	Trifásico 400V 50/60HZ	10 - 16 A	1400 / 1700 rpm	700 mm - 25,4 mm 650 mm - 25,4 mm
Longitud Máx. corte recto	Longitud Máx. corte diagonal	Profundidad Máx. corte recto 90°	Profundidad Máx. de corte en ángulo 45°	Dimensiones de embalado	Dimensión del pallet
550 mm	389 x 389 mm	270 mm	340 mm	1540x900x1630 mm	720x1600x1800 mm
Peso Kg.	Ruedas de transporte	Disco diamante			€/Ud
101,2	SI	NO incluido			3820,00



VÍDEO DEMOSTRACIÓN

## Accesorios para mesas de corte para construcción EXPERT 700

	Descripción	Código	Uds.	Peso	€/Ud
	Kit de ruedas	<b>90102R</b>	<b>1</b> PC	5,0	86,00
	Kit de 2 ruedas giratorias	<b>90176R</b>	<b>1</b> PC	7,0	180,00
	Enchufe 400V + cable 3 mt	<b>SP90159/ T380</b>	<b>1</b> PC	0,7	45,00
	Accesorio de corte a 45°	<b>80036</b>	<b>1</b> PC	2,8	39,00
	Esligna de elevación	<b>90180</b>	<b>1</b> PC	0,9	130,00
	Cierre de mesa para expert	<b>SP90340</b>	<b>1</b> PC	0,2	35,00
	Bomba de agua tipo P3 (supreme / PRIME / DYNAMIC / EXPERT 500-600-700)	<b>P3</b>	<b>1</b> PC	8,5	90,00
	5 Palomillas con tuerca para cambio rápido del disco de diamante	<b>SP850100</b>	<b>1</b> PC	0,1	20,00



# SUPREME

## PUENTE RIEL

Extrusión de aluminio con alta resistencia a la tensión de torsión. Equipado con rodamientos de bolas de acero que funcionan sobre rieles intercambiables de acero inoxidable. Precisión de corte absoluta.

## ESTRUCTURA

Fabricado en extrusión de aluminio para conseguir el máximo de rigidez y ligereza, al mismo tiempo.



## MEDIDOR DE ESCALA

Escala graduada en milímetros para una rápida ejecución de los cortes en serie.

**SUPREME** es una sierra de puente ideal para cortar piedras naturales, granito y losas de mármol; realizando los cortes mediante el movimiento manual al grupo del motor.

Está construido para trabajar con discos diamantados de Ø300 mm. El instrumento láser y las ruedas del kit se suministran de serie.

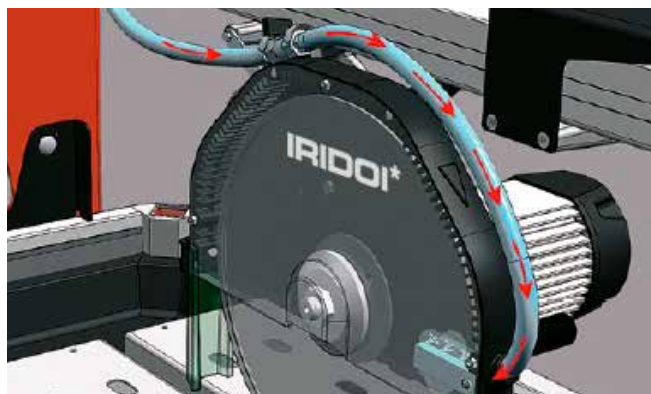

**SISTEMA DE PULVERIZACIÓN** Mejora la lubricación del disco. Asegura el más alto rendimiento y la mayor duración de cuchillas.



**CADENA PORTA-CABLES** Mejora la ergonomía de la máquina y el sistema de enfriamiento hidráulico. (Solo para modelo 150 / 200 / 260 / 320)





## MESA PUENTE DE CORTE SUPREME 120S - 230V/50HZ - CON LÁSER Y RUEDAS



3 Hp / 2,2 Kw / 9 A



VÍDEO DEMOSTRACIÓN

Código		Voltaje	Protección amperimétrica			
<b>81201</b>	3 Hp / 2,2Kw / 9A	Monofásico 230V/50HZ	13 A	2800 rpm	300 mm - 25,4 mm	
Longitud Máx. corte recto	Longitud Máx. corte diagonal	Profundidad Máx. corte recto 90°	Profundidad Máx. de corte en ángulo 45°	Dimensiones de embalado	Dimensión del pallet	
1200 mm	845 x 845 mm	85 mm	60 mm	1980x900x1280 mm	720x1950x2260 mm	
Peso Kg.	Ruedas de transporte	Disco diamante				€/Ud
104,5	SI	NO incluido				3070,00

## Accesorios para mesas de corte para construcción SUPREME 120S

	Descripción	Código	Uds.	Peso	€/Ud
	Pinza de sujeción de material B-Lock	<b>90262U</b>	<b>1</b> PC	1,10	125,00
	Taco abrasivo B-LUX GRIP con carburo de tungsteno neutro	<b>993N</b>	<b>1</b> PC	0,20	17,00
	Taco abrasivo B-LUX GRIP con carburo de tungsteno Grano 120	<b>993/120N</b>		0,09	19,00
	Taco abrasivo B-LUX GRIP con carburo de tungsteno Grano 60	<b>993/60N</b>		0,09	20,00
	Banco lateral - Extensión para PRIME/SUPREME/DYNAMIC	<b>90241</b>	<b>1</b> PC	9,7	176,00
	Banco lateral - Extensión - con ruedas 60x80 cm	<b>90258C</b>	<b>1</b> PC	16,4	420,00
	Juego de patas adicionales	<b>90268</b>	<b>1</b> PC	2,0	170,00
	Soporte lateral para baldosas - supreme 120S	<b>90167/120</b>	<b>1</b> PC	3,6	160,00
	Soporte lateral para ranurado largo	<b>90167/15</b>	<b>1</b> PC	1,7	60,00
	Alargadera - cable 220V de 3 m con enchufe Shuko	<b>SP90159</b>	<b>1</b> PC	0,6	30,00
	Esligna de elevación	<b>90180</b>	<b>1</b> PC	0,9	130,00
	Bomba de agua tipo P3 (supreme / PRIME / DYNAMIC / EXPERT 500-600-700)	<b>P3</b>	<b>1</b> PC	8,5	90,00
	5 Palomillas con tuerca para cambio rápido del disco de diamante	<b>SP850100</b>	<b>1</b> PC	0,1	20,00
	Mango frontal universal	<b>70088U</b>	<b>1</b> PC	0,5	90,00
	Empuñadura para empujar el motor de corte en las máquinas PRIME/SUPREME	<b>90261</b>	<b>1</b> PC	0,5	80,00



## MESA PUENTE DE CORTE SUPREME 150S - 230V/50HZ - CON LÁSER Y RUEDAS



VIDEO DEMOSTRACIÓN

Código		Voltaje	Protección amperimétrica		
<b>81501</b>	3 Hp / 2,2Kw / 9A	Monofásico 230V/50HZ	13 A	2800 rpm	300 mm - 25,4 mm
Longitud Máx. corte recto	Longitud Máx. corte diagonal	Profundidad Máx. corte recto 90°	Profundidad Máx. de corte en ángulo 45°	Dimensiones de embalado	Dimensión del pallet
1500 mm	1060x1060 mm	85 mm	60 mm	2280x900x1410 mm	720x2250x2260 mm
Peso Kg.	Ruedas de transporte	Disco diamante	€/Ud		
126,1	SI	NO incluido	3300,00		

## Accesorios para mesas de corte para construcción SUPREME 150S

	Descripción	Código	Uds.	Peso	€/Ud
	Pinza de sujeción de material B-Lock	<b>90262U</b>	<b>1</b> PC	1,10	125,00
	Taco abrasivo B-LUX GRIP con carburo de tungsteno neutro	<b>993N</b>	<b>1</b> PC	0,20	17,00
	Taco abrasivo B-LUX GRIP con carburo de tungsteno Grano 120	<b>993/120N</b>		0,09	19,00
	Taco abrasivo B-LUX GRIP con carburo de tungsteno Grano 60	<b>993/60N</b>		0,09	20,00
	Banco lateral - Extensión para PRIME/SUPREME/DYNAMIC	<b>90241</b>	<b>1</b> PC	9,7	176,00
	Banco lateral - Extensión - con ruedas 60x80 cm	<b>90258C</b>	<b>1</b> PC	16,4	420,00
	Juego de patas adicionales	<b>90268</b>	<b>1</b> PC	2,0	170,00
	Soporte lateral para baldosas - supreme 150S	<b>90167/150</b>	<b>1</b> PC	4,2	160,00
	Soporte lateral para ranurado largo	<b>90167/15</b>	<b>1</b> PC	1,7	60,00
	Alargadera - cable 220V de 3 m con enchufe Shuko	<b>SP90159</b>	<b>1</b> PC	0,6	30,00
	Esligna de elevación	<b>90180</b>	<b>1</b> PC	0,9	130,00
	Bomba de agua tipo P3 (supreme / PRIME / DYNAMIC / EXPERT 500-600-700)	<b>P3</b>	<b>1</b> PC	8,5	90,00
	5 Palomillas con tuerca para cambio rápido del disco de diamante	<b>SP850100</b>	<b>1</b> PC	0,1	20,00
	Mango frontal universal	<b>70088U</b>	<b>1</b> PC	0,5	90,00
	Empuñadura para empujar el motor de corte en las máquinas PRIME/SUPREME	<b>90261</b>	<b>1</b> PC	0,5	80,00



## Mesa puente de corte para cerámica SUPREME 260S

L 2600 mm max. / Disco Ø 300 mm - 25,4 mm con láser.



VIDEO DEMOSTRACIÓN

Código		Voltaje			Corte a 45°
<b>82601</b>	3Hp/2,2Kw, 9A	Monofásico 230V / 50Hz	2,800 rpm	300 mm - 25,4 mm	
<b>Bomba circuito cerrado agua</b>	<b>Longitud Máx. corte recto</b>	<b>Longitud Máx. corte diagonal</b>	<b>Profundidad Máx. corte recto 90°</b>	<b>Profundidad Máx. corte 2 baldosas juntas (x2)</b>	<b>Profundidad Máx. de corte en ángulo 45°</b>
S3	2600 mm	1839 x 1839 mm	85 mm	135 mm	60 mm
<b>Dimensiones máquina en servicio</b>	<b>Dimensiones máquina en stock</b>	<b>Peso Kg.</b>	<b>Capacidad tanque de agua</b>	<b>Extensión banco lateral</b>	<b>Dimensión del banco lateral</b>
3365 x 770 x Alto 1410 mm		161,6 Kg	max. 50 l.		2715 x 625 mm
<b>Protección del amperímetro</b>	<b>Protección térmica</b>	<b>Ruedas de transporte</b>	<b>Estructura de:</b>	<b>Disco diamante</b>	<b>€/Ud</b>
13 A	160° C	INCLUIDAS	ACERO y ALUMINIO	Ø 300 mm Gres NO incluido	5.599,29

## Mesa puente de corte para cerámica SUPREME 320S

L 3200 mm max. / Disco Ø 300 mm - 25,4 mm con láser



VIDEO DEMOSTRACIÓN

Código		Voltaje			Corte a 45°
<b>83201/T380S1</b>	4,5Hp/3,4Kw, 6A	TRIFÁSICO 400V~50Hz	2,800 rpm	300 mm - 25,4 mm	
<b>Bomba circuito cerrado agua</b>	<b>Longitud Máx. corte recto</b>	<b>Longitud Máx. corte diagonal</b>	<b>Profundidad Máx. corte recto 90°</b>	<b>Profundidad Máx. corte 2 baldosas juntas (x2)</b>	<b>Profundidad Máx. de corte en ángulo 45°</b>
S3	3200 mm	4525 x 4525 mm	85 mm	135 mm	60 mm
<b>Dimensiones máquina en servicio</b>	<b>Dimensiones máquina en stock</b>	<b>Peso Kg.</b>	<b>Capacidad tanque de agua</b>	<b>Extensión banco lateral</b>	<b>Dimensión del banco lateral</b>
3997 x 900 x Alto 1410 mm		205,5 Kg.	max. 50 l.	OPCIONAL	3340x625 mm
<b>Protección del amperímetro</b>	<b>Protección térmica</b>	<b>Ruedas de transporte</b>	<b>Estructura de:</b>	<b>Disco diamante</b>	<b>€/Ud</b>
6 - 10 A	160° C	INCLUIDAS	ACERO y ALUMINIO	Ø 300 mm Gres NO incluido	9.456,98

**BATTIPAV™**

MACCHINE PER EDILIZIA | MACHINES FOR BUILDING

# MASTER LINDA

**MANGO**

Asa con doble sistema de seguridad y con selector de 2 velocidades.

Equipado con protección para las manos y encendido accidental.

**ESTRUCTURA PARA INSTALACIÓN DE HERRAMIENTA****3,4 Hp / 2,5 Kw****FUERTE Y PODEROSO MOTOR****TANQUE (Opcional)**

Para el uso en la máquina de líquidos y detergentes.

**ESTRUCTURA**

Estructura en Fundición de Aluminio, alojamiento motor, mango y ruedas; para una excelente rigidez de todo el conjunto.

El mono-cepillo **MASTER LINDA** es un producto de alto rendimiento, adecuado para abrillantado, limpieza, relleno y alisado de pisos para la industria de la construcción.

Presenta una gama completa de accesorios para satisfacer todas las necesidades. La máquina está preparada para la aspiración de polvos y puede ser lastrada para aumentar el peso, según la aplicación de uso.



**INCLINACIÓN DEL MANGO** El ajuste de inclinación del mango hacia la correcta posición de trabajo se ejecuta desde un embrague multidisco, siendo más fiable y seguro.



**PODEROSO MOTOR DE 3,4 HP** Situado en el centro del equipo, para obtener un mejor control, manejo y resultado durante su uso.





### MASTER LINDA - MÁQUINA PARA LIMPIEZA Y PULIDO DE SUELO CON 2 VELOCIDADES Y DEPÓSITO DE AGUA - 230V/50HZ - PPN CEPILLO Ø 500 mm



VIDEO DEMOSTRACIÓN

Código		Voltaje	Capacidad de depósito
<b>09605</b>	3,4 Hp / 2,5Kw / 10A	Monofásico 230V/50HZ	8 Lt
	Velocidad I	Velocidad II	Dimensiones de embalado
2 x 60 / 120 min <sup>-1</sup>	60 min <sup>-1</sup> (1,3HP / 1,0Kw)	120 min <sup>-1</sup> (3,4HP / 2,5Kw)	510x620x1400 mm
Dimensión del pallet	Peso Kg.		€/Ud
720x1160x1780 mm	45,5 Kg		2200,00

### Accesorios para MASTER LINDA

	Descripción	Código	Uds.	Peso	€/Ud
	Lastre lateral 13 Kg	<b>096079</b>	<b>1</b> PC	13,0	300,00
	Lastre lateral 22 Kg (solo para uso con ref. 096079)	<b>096078</b>	<b>1</b> PC	22,0	410,00
	Cepillo PPN 0,80X50	<b>0959</b>	<b>1</b> PC	4,5	120,00
	Cepillo pelo de acero -PPN- Ø480 mm	<b>0951</b>	<b>1</b> PC	4,5	150,00
	Lámina disco borde continuo Ø600 mm	<b>0954</b>	<b>1</b> PC	8,5	310,00
	Disco para papel abrasivo Ø500 mm	<b>0957</b>	<b>1</b> PC	5,5	190,00
	Disco carburo abrasivo lijado doble cara grano 36	<b>988/1B</b>	<b>1</b> PC	0,1	34,00
	Disco carburo abrasivo lijado doble cara grano 100	<b>988/2B</b>	<b>1</b> PC	0,1	22,00
	Disco carburo de tungsteno grano 14, Ø 500 doble cara	<b>09590/14</b>	<b>1</b> PC	0,1	195,00
	Disco carburo de tungsteno grano 24, Ø 500 doble cara	<b>09590/24</b>	<b>1</b> PC	0,1	195,00
	Disco carburo de tungsteno grano 36, Ø 500 doble cara	<b>09590/36</b>	<b>1</b> PC	0,1	195,00
	Plato soporte velcro-para discos de fieltro Ø 460 mm	<b>0956</b>	<b>1</b> PC	3,5	200,00
	Disco fieltro negro Ø 508mm - limpieza exigentes heavy-duty (para soporte ref. 0956)	<b>983/1</b>	<b>5</b> PCS	2,0	20,00
	Disco fieltro verde Ø 508 mm limpiezas normales (para soporte ref. 0956)	<b>983/2</b>	<b>5</b> PCS	2,0	20,00
	Disco fieltro beige Ø 508 mm limpieza suaves (Para soporte ref. 0956)	<b>983/3</b>	<b>5</b> PCS	2,0	20,00
	Disco fieltro blanco Ø 508 mm - pulido (Para soporte ref. 0956)	<b>983/4</b>	<b>5</b> PCS	10,0	20,00

### LINDA VELOCE - MÁQUINA PARA LIMPIEZA Y PULIDO DE SUELOS 230V / 50Hz CON TANQUE Y CEPILLO PPN Ø 420 mm



Código		Voltaje	Capacidad de depósito
<b>09255</b>	2,5 Hp / 1,9 Kw / 9 A	Monofásico 230V/50HZ	8 Lt
	Dimensiones de embalado	Dimensión del pallet	Peso Kg.
1 x 207 min <sup>-1</sup>	420x420x1400 mm	850x1200x1930 mm	25,8 Kg
			<b>€/Ud</b>
			1700,00

### Accesorios para LINDA VELOCE

	Descripción	Código	Uds.	Peso	€/Ud
	Plato soporte con velcro Ø 380 mm para los discos de fieltro	<b>096</b>	<b>1</b> PC	1,7	165,00
	Disco fieltro negro Ø 406 mm - limpieza exigentes heavy-duty (para soporte ref. 096) (5 Uds.)	<b>982/1</b>	<b>5</b> PCS	0,3	15,00
	Disco fieltro verde ø 406 mm limpiezas normales (para soporte ref. 096) (5 Uds.)	<b>982/2</b>	<b>5</b> PCS	0,9	15,00
	Disco de fieltro beige ø 406 mm - limpiezas suaves (para soporte cod. 096) (5 Uds.)	<b>982/3</b>	<b>5</b> PCS	0,7	15,00
	Disco de fieltro blanco ø 406 mm (Para soporte cod. 096) (5 Uds.)	<b>982/4</b>	<b>5</b> PCS	0,2	15,00
	Cepillo ppn ø 420 mm - 0,80 x 70 - para limpiar las juntas estrechas tras rejuntar con lechada	<b>099</b>	<b>1</b> PC	2,8	90,00



## MIXER 50 SUPER

Mixer está diseñado específicamente para mezclar de forma perfecta y homogénea adhesivos para alcatadores, cemento, pinturas y resinas epoxi.

Trabaja de forma autónoma MEZCLANDO hasta 50 kg de material.



Código	Motor	Capacidad de mezclado	Cubo	Volt.	Peso de CARGO	€/Ud
<b>050S</b>	1,2 KW / 1,6 Hp / 7A	50 K. / 65 L.	65 L. Ø grande 51 cm Altura 34 cm Ø base 43 cm	230 V (Monofásico)	24 Kg	1150,00

## MIXIT

Una batidora innovadora, equipada con un sistema de parada de seguridad y una práctica estructura.

Se ancla al cubo mediante 3 bisagras, estando el batidor diseñado para mezclar los materiales cementosos más habituales, como:

- Adhesivos para baldosas, soleras, revoques premezclados, lechadas para juntas y mucho más.
- Revoques premezclados, lechadas para juntas y mucho más.

También está equipado con un carro para el transporte del cubo lleno.



CARRO DE TRANSPORTE: INCLUIDO



Código	Motor	Capacidad de mezclado	2 Velocidades	Cubo	Volt.	Peso de CARGO	€/Ud
<b>055</b>	1,6 KW / 2 Hp	50 K. / 65 L.	180 / 360 rpm	65 L. Ø grande 51 cm Altura 34 cm Ø base 43 cm	230 V (Monofásico)	21 Kg	800,00

### Accesorios: incluye cubo, varilla y carro de transporte

Item	Código	€/Ud
<b>Varilla adicional MIXIT</b>	<b>SP05502</b>	85,00

Item	Código	€/Ud
<b>Cubo adicional 65 L</b>	<b>SP05002</b>	40,00